



**ЛЕГКИЙ БРОНЬОВАНІЙ АВТОМОБІЛЬ**

# **КОЗАК-7**

**ПРАКТИКА**

[www.practika.ua](http://www.practika.ua)



КОЗАК-7 випускається на базі всесвітньо відомого пікапу Ford F550. Цей автомобіль широко використовується як база для виробництва броньованих автомобілів по всьому світі завдяки наступним суттєвим перевагам:

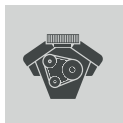

**потужний  
двигун**



**надміцна  
рама**



**сервіс Ford по  
всьому світі**

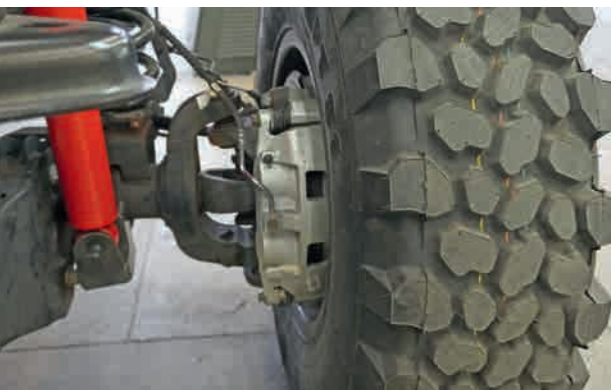

Це робить Ford F550 ідеальним базовим шасі для виробництва дронеавтомобілей... **але, є декілька застережень:**

- Передня вісь має лише 3,4 т несучої здатності
- Повна несуча здатність шасі лише 8,8 т.
- Розподіл ваги між передньою та задньою осями 39%/61%
- Гальмівна система розрахована лише на повну вагу у 8,8 т.

**Через це обов'язково потрібне посилення шасі.**

## ТЕХНІЧНЕ РІШЕННЯ MERITOR – ПОВНІСТЮ НОВІ ОСІ



- Передня вісь має 5,5 т. несучої здатності
- Повна несуча здатність сягає 11,8 т. (на 3,0 т. більше)
- Розподіл ваги між передньою та задньою осями 47%/53%
- Гальмівна система розрахована на повну вагу в 11,8 т.

**Крім того, нові осі мають риси, яких було неможливо досягти суто посиленням:**

- Система центральної підкачка коліс
- Колісні редуктори військового типу
- Блокування переднього диференціалу

# ІЗ ЦИМИ НОВИМИ ВІЙСЬКОВИМИ ОСЯМИ КОЗАК-7 НАБУВАЄ ПРОХІДНІСТЬ НА РІВНІ ПОВНОЦІННИХ ВІЙСЬКОВИХ БРОНАВТОМОБІЛІВ



## ПОКРАЩЕНІ ПОКАЗНИКИ ПРОХІДНОСТІ

- максимальне навантаження ходової 11,8 т.
- менший радіус повороту (6,25 м.)
- більший хід колеса (305 мм.)
- можливість блокування диференціалів на обох осях
- система центральної підкачки коліс
- краща керуваність

## БІЛЬША НАДІЙНІСТЬ/ЖИТТЄВИЙ ЦИКЛ

- протестовано пробігом 96 000 км. (військові тести)
- більш міцні корпуси осей
- колісні редуктори військового типу
- запатентовані 4-поршневі гальма Meritor
- збалансований розподіл ваги між осями (47%/53%), що попереджає перевантаження передньої осі.

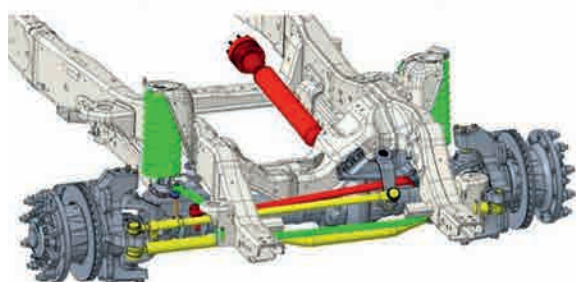
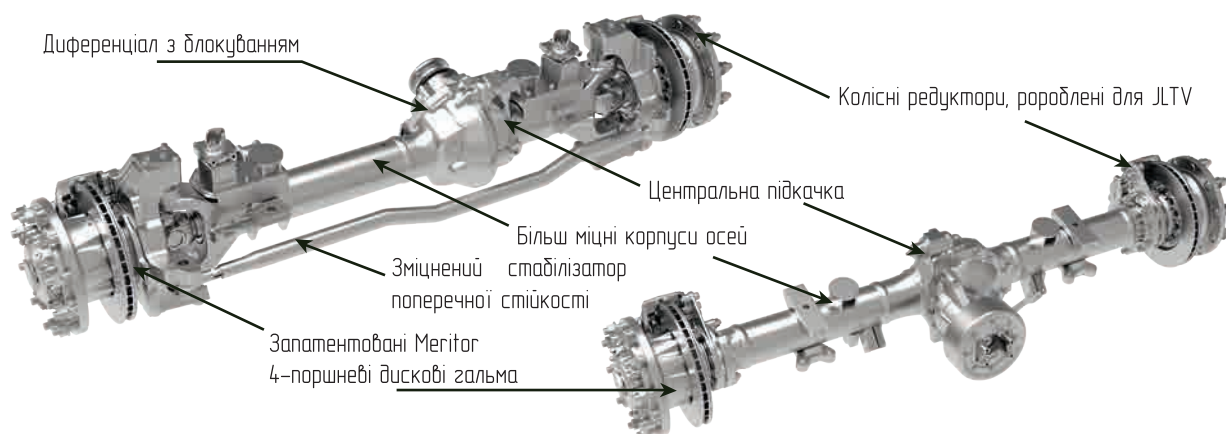

Усі нові деталі спеціально розроблені такими, щоб стикуватися із штатними місцями кріплення. Завдяки цьому:

- спрощується їх установка
- зменшується вартість апгрейду
- збільшується надійність

## ЗАХИЩЕНІСТЬ

КОЗАК-7 має високий рівень балістичного захисту – рівень 2 за STANAG 4569 (ПЗСА-5 за українськими стандартами). Корпус та дашта виготовляються з балістичної сталі, виробленої всесвітньо відомим виробником бронесталей Miilux Oy (Фінляндія). У вікнах встановлені кулестіки скла, з ідентичним рівнем захисту.

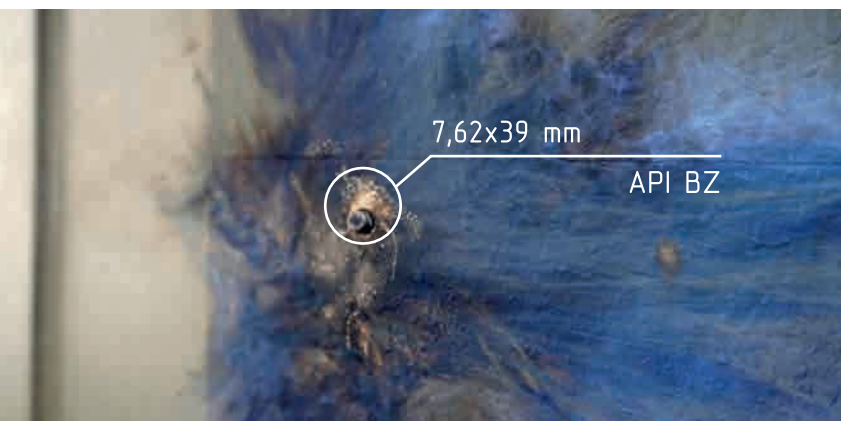

## ДВЕРІ



КОЗАК-7 має унікальний дизайн дверей – передні бокові двері відкриваються у напрямку по руху автомобіля, а задні бічні двері – у протилежному напрямку. Таке відкривання на 180° забезпечує додатковий захист (дронею дверей) для солдатів під час виходу за машини на поле бою.

## ЗАКРИТА ТУРЕЛЬ



КОЗАК-7 обладнаний туреллю закритого типу, захищену з усіх площин, з якої стрілок може вести вогонь без ризику ураження. Турель має наступні конструктивні особливості:

- кріплення для кулемету 7,62 / 12,7 мм
- кулестійкі оглядові вікна з усіх боків, що забезпечує максимальну оглядовість
- ручний або електричний механізм обертання
- спинний упор для стрілка
- підставка для стояння, із регульованою висотою



## ВНУТРІШНІЙ ПРОСТІР

Відсік екіпажу КОЗАК-7 був розроблений, беручи на увагу, що екіпаж може тривалий час перебувати в машині під час виконання бойового завдання. Ось чому відділення для екіпажу просторе, із зручною внутрішньою висотою, шумо- та термоізоляцією. Кожне місце має індивідуальні тримачі для особистої зброї та боєприпасів.

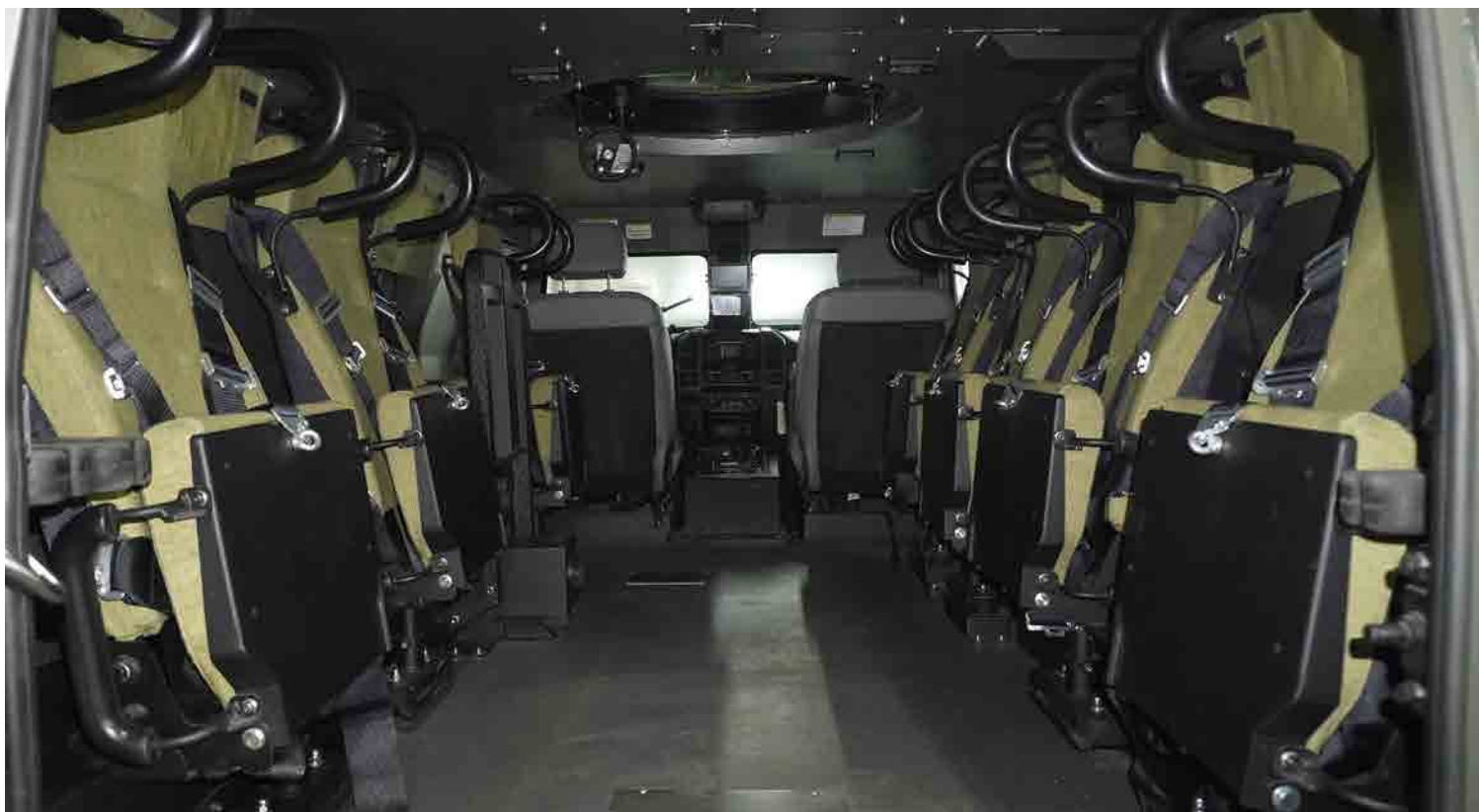

## СПЕЦІАЛЬНЕ ОБЛАДНАННЯ

КОЗАК-7 оснащений низкою спеціального обладнання, призначеного для полегшення виконання бойового завдання: радіостанція, навігаційна система, камери спостереження 360° (денного та нічного бачення), повноцінна кліматична система (посиленої потужності для країн із жарким кліматом), ФВУ, автоматична система пожежогасіння, система внутрішнього освітлення з декількома режимами освітлення тощо.



## ТЕХНІЧНІ ХАРАКТЕРИСТИКИ

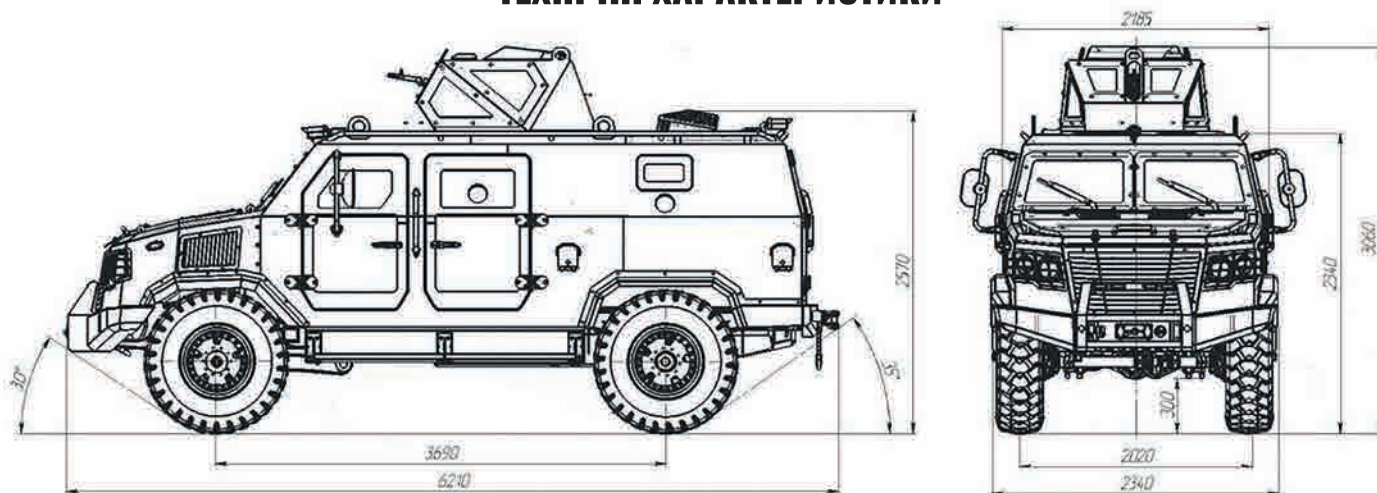

|                                    |                   |
|------------------------------------|-------------------|
| <b>Повна вага, кг</b>              | 11 800            |
| <b>Двигун</b>                      | Ford 6.7L, дизель |
| <b>Потужність, к.с.</b>            | 330               |
| <b>Крутний момент, Н*м</b>         | 1109              |
| <b>Коробка передач</b>             | автоматична       |
| <b>Кількість ступенів</b>          | 10+1              |
| <b>Максимальна швидкість, км/г</b> | 150               |
| <b>Запас ходу, км</b>              | 600               |
| <b>Посадкова місткість</b>         | 10                |
| <b>Балістичний захист</b>          | ПЗСА-5            |



**Кліренс 300 мм**



**Кут руху під боковим ухилом 30%**



**Глибина броду 0,8 м.**



**Максимальна швидкість 150 км/г**

# БАГАТОФУНКЦІОНАЛЬНІСТЬ



ТРАНСПОРТУВАЛЬНИК ОСОБИСТОГО СКЛАДУ



ТАКТИЧНИЙ БРОНЕАВТОМОБІЛЬ

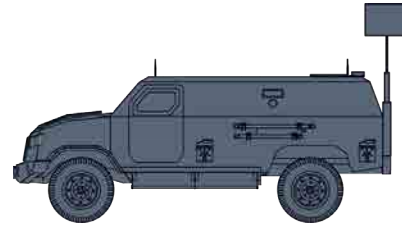

КОМАНДО-ШТАБНА МАШИНА



БРОНЕАВТОМОБІЛЬ МІНОМЕТНОЇ ПІДТРИМКИ

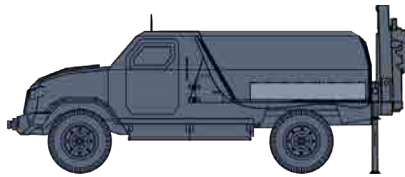

РЕМОНТНА МАШИНА



САНІТАРНО-ЕВАКУАЦІЙНИЙ МАШИНА

